

BOX-AAS-401 4×1 多用途切换器

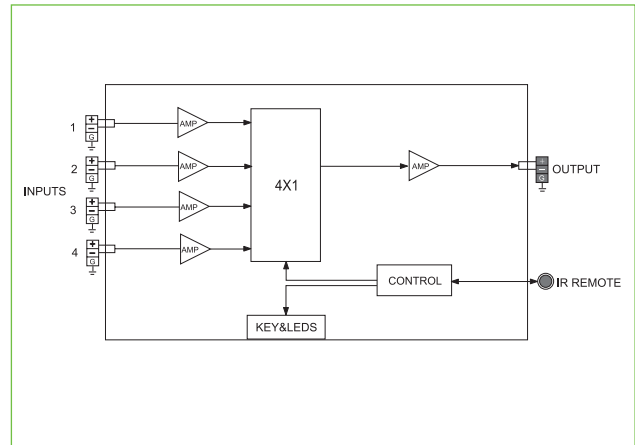

原理框图



产品简介

BOX-AAS-401 是一款小型 4×1 多用途切换器, 本机采用无源开关切换, 保证输入输出信号的一致性, 可适用于平衡、非平衡模拟 / 数字音频信号, RS-232、RS-485、时间码等诸多格式 (频率从 DC ~ 100MHz/Mbps) 的模拟 / 数字信号。

本机四路输入信号, 通过轻触式按键和红外遥控器控制, 可将任意一路输入切换到输出上, 具有遥控器学习功能, 用户可用任意的红外遥控器对其进行控制。断电现场保护功能, 自动保存设备上上次关机时的状态。RS-232/422 计算机控制接口, 可以方便对其进行控制管理, 独特的 LINK 按键支持多个 AAS-401 或 AVS-401 级联操作。

本产品广泛应用于广播电视、后期制作、专业 AV、音频制作等应用领域。

实物链接图

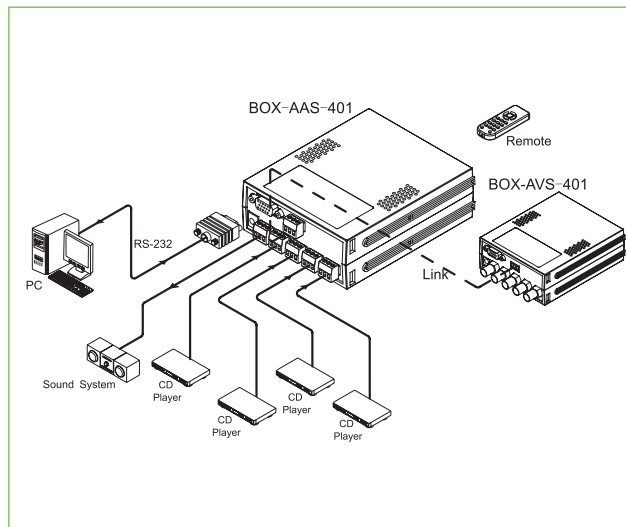

规格

输入	
接口形式	3Pin (×4, 平衡 / 差分信号)
信号格式	DC ~ 100MHz/Mbps 的单 / 双向模拟 / 数字信号
输出	
接口形式	3Pin (×1, 平衡 / 差分信号)
信号格式	DC ~ 100MHz/Mbps 的单 / 双向模拟 / 数字信号
功耗	2W
尺寸	98×40×120mm (宽×高×深)
电源	16VDC 电源适配器
使用环境	
工作温度	0°C ~ 40°C
相对湿度	10% ~ 90%

订货信息

◆ 标配

产品型号	产品描述
BOX-AAS-401	4×1 多用途切换器
BOX-PWR	电源适配器
BOX-HOLDER	壁挂架
381-3P	3 芯美卡诺端子

◆ 选配

产品型号	产品描述
BOX-FM-1RU	BOX 系列机架 (最多可容纳 8 个 1/2RU 高的功能模块)
BOX-PWD	1×6 电源分配模块 (最多可给 6 个功能模块供电)